

BRAUN

CPSC 1800 V3



Volume & more

Type 3521



Braun Infoline

Deutsch	4, 24, 30
English	5, 24, 30
Français	6, 24, 30
Español	7, 24, 30
Português	8, 25, 30
Italiano	9, 25, 30
Nederlands	10, 25, 30
Dansk	11, 26, 30
Norsk	12, 26, 30
Svenska	13, 26, 30
Suomi	14, 26, 30
Polski	15, 27, 30
Česky	16, 27, 30
Magyar	17, 28, 30
Türkçe	18, , 30
Ελληνικά	19, 28, 30
Русский	20, 28, 30
عربي	23, 22, 30

- (D)** Haben Sie Fragen zu diesem Produkt?
- (A)** Rufen Sie an (gebührenfrei):
00 800 27 28 64 63
00 800 BRAUNINFOLINE
- (CH)** **08 44 - 88 40 10**
- (E)** Servicio al consumidor para España:
901-11 61 84
- (P)** Serviço ao Consumidor para Portugal:
808 20 00 33
- (I)** Servizio consumatori:
(02) 6 67 86 23
- (NL)** Heeft u vragen over dit product?
Bel Braun Consumenten-infolijn:
(070) 4 13 16 58
- (B)** Vous avez des questions sur ce produit ?
Appelez Braun Belgique
(02) 711 92 11
- (DK)** Har du spørgsmål om produktet? Så ring
70 15 00 13
- (N)** Spørsmål om dette produktet? Ring
88 02 55 03
- (S)** Frågor om apparaten? Ring Kundservice
020 - 21 33 21
- (FIN)** Onko Sinulla kysyttävää tuotteesta? Soita
0203 77877
- (TR)** Müşteri Hizmetleri Merkezi:
0212 - 473 75 85
- (RUS)** Если у Вас есть вопросы по поводу
данного продукта, звоните
(095) 258 62 70

Internet:

www.braun.com

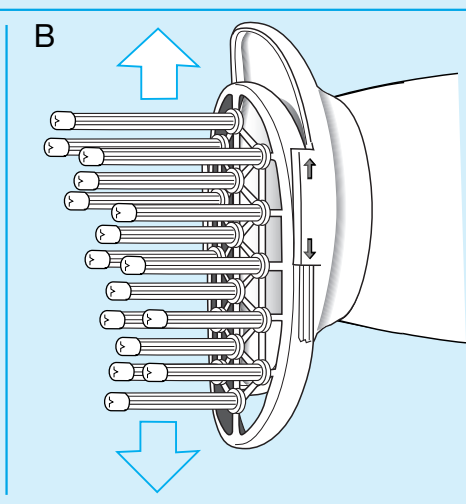
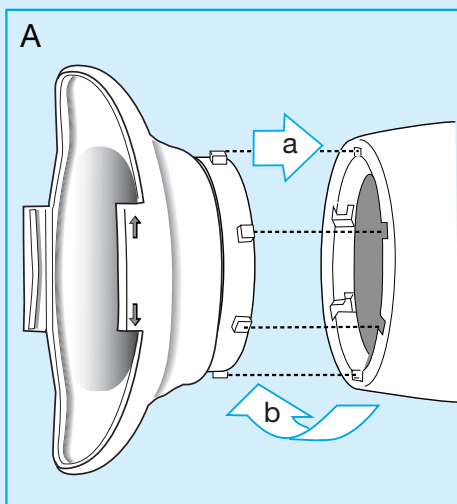
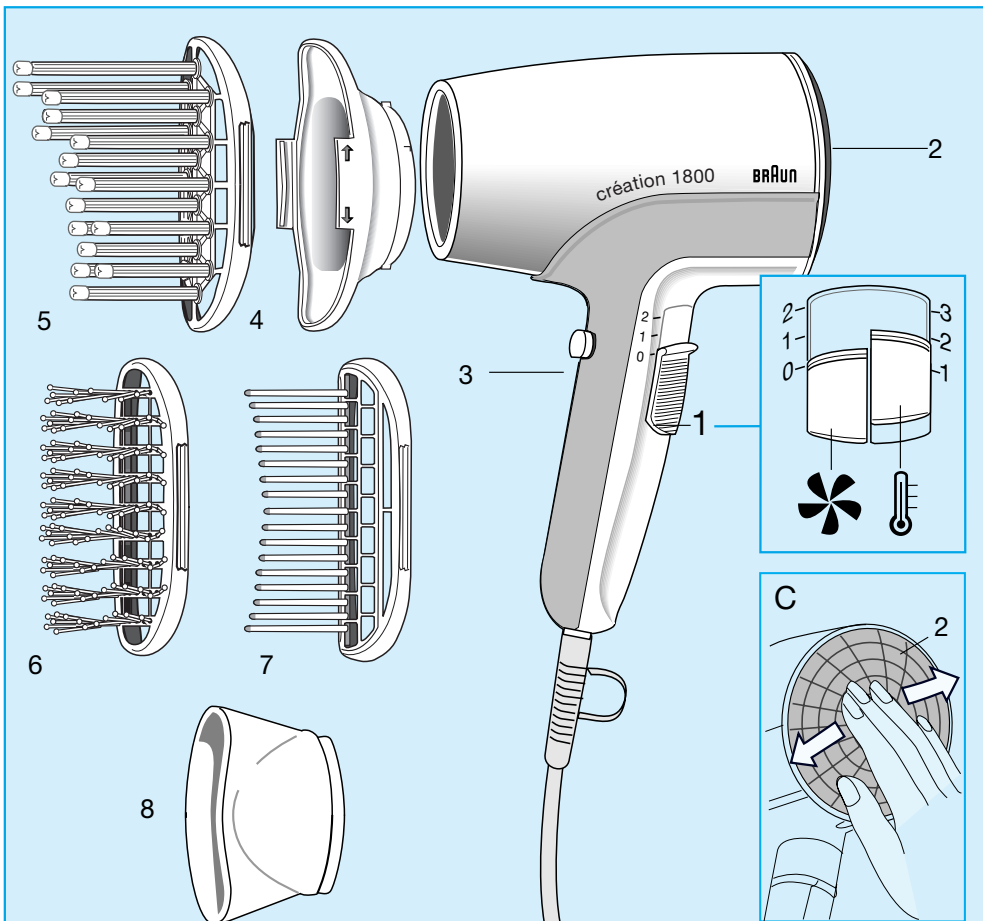

Deutsch

Unsere Produkte werden hergestellt, um höchste Ansprüche an Qualität, Funktionalität und Design zu erfüllen. Wir wünschen Ihnen mit Ihrem neuen Braun Haartrockner viel Freude.

Gebrauchsanweisung vor Inbetriebnahme sorgfältig durchlesen.

Wichtig

- Schließen Sie das Gerät nur an Wechselspannung (~) an und prüfen Sie, ob Ihre Netzspannung mit der Spannungsangabe auf dem Gerät übereinstimmt.
-  Achten Sie darauf, dass das Gerät nicht mit Wasser in Berührung kommt.
- Ziehen Sie immer den Netzstecker, wenn das Gerät nicht in Gebrauch ist. Die Nähe von Wasser stellt eine Gefahr dar, auch wenn das Gerät ausgeschaltet ist.
- Als zusätzlicher Schutz wird die Installation einer Fehlerstrom-Schutzeinrichtung (RCD) mit einem Bemessungsauslösestrom von nicht mehr als 30 mA im Badezimmer-Stromkreis empfohlen. Fragen Sie Ihren Installateur um Rat.
- Bei Überlastung – zum Beispiel durch Verdecken der Luftansaug- bzw. der Auslassöffnungen mit Fusseln und Haaren – schaltet sich der Haartrockner aus und nach einer Abkühlzeit von wenigen Minuten wieder ein. Um ein unbeabsichtigtes Wiedereinschalten zu vermeiden, stellen Sie den Schalter auf «0» = aus.
- Wickeln Sie das Netzkabel nicht um das Gerät. Überprüfen Sie es gelegentlich auf Schadstellen. Ist das Netzkabel beschädigt, muss es durch eine vom Hersteller benannte Reparaturwerkstatt ersetzt werden, um Gefährdungen zu vermeiden.

Gerätebeschreibung

- ① Schalter
- ② Filter
- ③ Taste für die Kaltstufe
- ④ Adapter
- ⑤ Volumen-Aufsatz
- ⑥ Bürsten-Aufsatz
- ⑦ Glätt-Aufsatz
- ⑧ Konzentrator-Düse

Schalterstellungen

		
0	aus	
1	schonendes Trocknen	1–2
2	schnelles Trocknen	3
1	Styling	1–2

Kaltstufe

Kurzes Betätigen der Kaltstufe ③ sorgt für das Fixieren Ihrer Frisur.

Einfache Filterreinigung

Filter ② regelmäßig trocken abwischen (C). Bei starker Verunreinigung Filter abnehmen und mit Wasser reinigen.

Anwendung der Aufsätze

1 Anbringen des Adapters (A)

- Richten Sie die Markierungen (a) aufeinander aus, setzen Sie den Adapter auf den Haartrockner und drehen Sie ihn im Uhrzeigersinn (b), bis er einrastet.
- Zum Abnehmen des Adapters drehen Sie ihn gegen den Uhrzeigersinn und ziehen ihn ab.

2 Anbringen/Austauschen der Aufsätze (B)

- Wählen Sie einen Aufsatz (Volumen-, Bürsten- oder Glätt-Aufsatz).
- Schieben Sie den gewählten Aufsatz von oben oder von unten entlang der Führungsschienen in den Adapter.
- Zum Abnehmen ziehen Sie den Aufsatz nach oben oder nach unten vom Adapter ab.

3 Gebrauch

- Für dauerhafte Ergebnisse empfehlen wir, ein Styling-Produkt (z.B. Mousse) anzuwenden und den Haartrockner auf eine niedrige Stufe zu stellen.

3.1 Volumen-Aufsatz

- Mit dem Volumen-Aufsatz ⑤ kann gezielt Fülle und Stand am Haaransatz erzeugt werden.
- Setzen Sie dazu die Finger des Volumen-Aufsatzes an die gewünschte Stelle Ihres Kopfes.
- Bewegen Sie den Aufsatz in einem kleinen Bereich Ihres Kopfes vorsichtig hin und her, bis das Haar an den Fingern aufsteigt. Halten Sie den Aufsatz so lange an der Stelle, bis das Haar trocken ist. Verfahren Sie so Bereich für Bereich.

3.2 Bürsten-Aufsatz

- Der Bürsten-Aufsatz ⑥ ist ideal zum Entwirren, einfachen Formen und Bürsten des Haares während des Trocknens. Ihr Haar wird dadurch geschmeidiger und glänzender.

3.3 Glätt-Aufsatz

- Der Glätt-Aufsatz ⑦ ist ideal zum Entwirren, Kämmen und Glätten von mittellangem bis langem Haar.

Änderungen vorbehalten.

Dieses Gerät entspricht der EMV-Richtlinie 89/336/EWG, sowie der Niederspannungsrichtlinie 73/23/EWG.



English

Our products are engineered to meet the highest standards of quality, functionality and design. We hope you thoroughly enjoy your new Braun appliance.

Carefully read the use instructions before use.



Important

- Plug your appliance into an alternating current (-) outlet only and make sure that your household voltage corresponds to the voltage marked on the hairdryer.
-  Do not allow the appliance to become wet.
- Always unplug after use. Even switched off the appliance presents a hazard when near water.
- For additional protection, it is advisable to install a residual current device (RCD) with a rated residual operating current not exceeding 30 mA in the electrical circuit of your bathroom. Ask your installer for advice.
- Care should be taken not to block the inlet and outlet grill when the appliance is switched on. If either grill becomes blocked, the appliance will automatically cut out. After cooling for a few minutes, it will switch back on automatically.
- Do not wrap the mains cord around the appliance. Regularly check the mains cord for wear or damage. The mains cord of the appliance may only be replaced by an authorised Braun Service Centre. Unqualified repair work can lead to extreme hazards for the user.

Description

- ① Switch
- ② Filter
- ③ Cold shot button
- ④ Adapter
- ⑤ Volume attachment
- ⑥ Brush attachment
- ⑦ Straightening comb attachment
- ⑧ Air concentrator

Switch settings

		
0	off	
1	gentle drying	1-2
2	fast drying	3
1	styling	1-2

Cold shot

To fix a style, shortly activate the cold shot button ③.

Easy-clean filter

Regularly wipe the filter ② clean (C). For a thorough cleaning, remove the filter and clean it under running water.

Using the attachments

1 Attaching the adapter (A)

- Align the markings (a), attach the adapter to the hairdryer and turn it clockwise (b) until it snaps into place.
- To remove the adapter, turn it anti-clockwise and pull it off.

2 Connecting / changing the attachments (B)

- Choose an attachment (volume attachment, brush attachment or straightening comb attachment).
- Slide the attachment onto the adapter upwards or downwards along the guiding grooves.
- To remove it, pull off the attachment upwards or downwards.

3 Use

- For long-lasting styling results we recommend that you apply a styling product (e.g. mousse) and use the hairdryer on a low switch setting.

3.1 Volume attachment

- Using the volume attachment ⑤, you can add volume and root lift to your hair.
- Place the volume attachment with the fingers against your head.
- Gently move the attachment back and forth over a small section until the hair moves up the fingers. Hold the attachment in place until the hair gets dry. Continue section by section.

3.2 Brush attachment

- The brush attachment ⑥ is ideal for untangling, slightly shaping and brushing your hair while drying, thus leaving your hair smoother and shinier.

3.3 Straightening comb attachment

- The straightening comb attachment ⑦ is ideal for untangling, combing and straightening mid-length to long hair.

Subject to change without notice.

This product conforms to the EMC-Directive 89/336/EEC and to the Low Voltage Regulation 73/23 EEC.



Deutsch

Garantie

Als Hersteller übernehmen wir für dieses Gerät – nach Wahl des Käufers zusätzlich zu den gesetzlichen Gewährleistungsansprüchen gegen den Verkäufer – eine Garantie von 2 Jahren ab Kaufdatum. Innerhalb dieser Garantiezeit beseitigen wir nach unserer Wahl durch Reparatur oder Austausch des Gerätes unentgeltlich alle Mängel, die auf Material- oder Herstellungsfehlern beruhen. Die Garantie kann in allen Ländern in Anspruch genommen werden, in denen dieses Braun Gerät von uns autorisiert verkauft wird.

Von der Garantie sind ausgenommen: Schäden durch unsachgemäßen Gebrauch, normaler Verschleiß und Verbrauch sowie Mängel, die den Wert oder die Gebrauchstauglichkeit des Gerätes nur unerheblich beeinflussen. Bei Eingriffen durch nicht von uns autorisierte Braun Kundendienstpartner sowie bei Verwendung anderer als Original Braun Ersatzteile erlischt die Garantie.

Im Garantiefall senden Sie das Gerät mit Kaufbeleg bitte an einen autorisierten Braun Kundendienstpartner. Die Anschrift für Deutschland können Sie kostenlos unter 00800/27 28 64 63 erfragen.

English

Guarantee

We grant 2 years guarantee on the product commencing on the date of purchase. Within the guarantee period we will eliminate, free of charge, any defects in the appliance resulting from faults in materials or workmanship, either by repairing or replacing the complete appliance as we may choose. This guarantee extends to every country where this appliance is supplied by Braun or its appointed distributor.

This guarantee does not cover: damage due to improper use, normal wear or use as well as defects that have a negligible effect on the value or operation of the appliance. The guarantee becomes void if repairs are undertaken by unauthorised persons and if original Braun parts are not used.

To obtain service within the guarantee period, hand in or send the complete appliance with your sales receipt to an authorised Braun Customer Service Centre.

For UK only:

This guarantee in no way affects your rights under statutory law.

Français

Garantie

Nous accordons une garantie de 2 ans sur ce produit, à partir de la date d'achat.

Pendant la durée de la garantie, Braun prendra gratuitement à sa charge la réparation des vices de fabrication ou de matière en se réservant le droit de décider si certaines pièces doivent être réparées ou si l'appareil lui-même doit être échangé.

Cette garantie s'étend à tous les pays où cet appareil est commercialisé par Braun ou son distributeur exclusif.

Cette garantie ne couvre pas : les dommages occasionnés par une utilisation inadéquate et l'usure normale. Cette garantie devient caduque si des réparations ont été effectuées par des personnes non agréées par Braun et si des pièces de rechange ne provenant pas de Braun ont été utilisées.

Pour toute réclamation intervenant pendant la période de garantie, retournez ou rapportez l'appareil ainsi que l'attestation de garantie à votre revendeur ou à un Centre Service Agréé Braun.

Appelez au 01.47.48.70.00 pour connaître le Centre Service Agréé Braun le plus proche de chez vous.

Clause spéciale pour la France

Outre la garantie contractuelle exposée ci-dessus, nos clients bénéficient de la garantie légale des vices cachés prévue aux articles 1641 et suivants du Code civil.

Español

Garantía

Braun concede a este producto 2 años de garantía a partir de la fecha de compra.

Dentro del periodo de garantía, subsanaremos, sin cargo alguno, cualquier defecto del aparato imputable tanto a los materiales como a la fabricación, ya sea reparando, sustituyendo piezas, o facilitando un aparato nuevo según nuestro criterio.

En el supuesto de que la reparación no fuera satisfactoria, el usuario tiene derecho a solicitar la sustitución del producto por otro igual, o a la devolución del precio pagado.

La garantía no ampara averías por uso indebido, funcionamiento a distinto voltaje del indicado, conexión a un enchufe inadecuado, rotura, desgaste normal por el uso que causen defectos o una

Garantiebüros und Kundendienstzentralen

Guarantee and Service Centers

Bureaux de garantie et centrales service après-vente

Oficinas de garantía y oficinas centrales del servicio

Entidade de garantía e centros de serviço

Uffici e sede centrale del servizio clienti

Garantiebureaux en service-centrales

Garantikontorer og centrale serviceafdelinger

Garanti og servicecenter

Servicekontor och centrala kundtjänstplatser

Asiakaspalvelu ja tekninen neuvonta

Punkty serwisowe

Požaruáni a servisní centra

Szerviz

Garanti bürolari ve merkezi servis yerleri

Εγγύηση και Εργαστήριο επικοινωνίας

Сервис-центры и центры гарантийного обслуживания

مراكز الكفالات والصيانة

Deutschland

Braun GmbH, Kundendienst, Westerbachstr. 23 H, 61476 Kronberg, ☎ 00 800 / 27 28 64 63

Argentina

Central Reparadora de Afeitadoras S.A., Av. Santa Fe 5270, 1425 Capital Federal, ☎ 0800 44 44 553

Australia

Gillette Australia Pty. Ltd., Private Bag 10, Scoresby, Melbourne, Victoria 3179, ☎ 1 800 641 820

Austria

Gillette Gruppe Österreich, IZ-NÖ Süd, Straße 2, Objekt M21, 2355 Wiener Neudorf, ☎ 00800-27 28 64 63

Bahrain

Yaquby Stores, 18 Bab ALBahrain, P.O. Box 158, Manama, ☎ 02-28 88 7

Barbados

Dacosta Mannings Inc., P.O. Box 176, Pier Head, Bridgetown, ☎ 431-8700

Belarus

Electro Service & Co LLC, Chernyshevskogo str. 10 A, 220015 Minsk, ☎ 2 85 69 23

Belgium

Gillette Group Belgium NV, J. E. Mommaertslaan 18 A, 1831 Diegem, ☎ 02-71 19 104

Bermuda

Gibbons Company 21 Reid Street P.O. Box HM 11 Hamilton ☎ 295 00 22

Brasil

Piccoli Service, Rua Túlio Teodoro de Campos, 209, São Paulo – SP, ☎ 0800 16 26 27

Bulgaria

Stambouli Ltd., 16/A Srebarna Atrreet, Sofia, Bulgaria ☎ + 359 2 528 988

Canada

Gillette Canada Company, 4 Robert Speck Parkway, Mississauga L4Z 4C5, Ontario, ☎ (905) 566-5000

Česká Republika

PH SERVIS sro., V Mezihori 2, 18000 Praha 8, ☎ 266 310 574

Chile

Viseelec, Braun Service Center Chile, Av. Concha y Toro #4399, Puente Alto, Santiago, ☎ 02 288 25 18

China

Gillette (Shanghai) Sales Co. Ltd. 550 Sanlin Road, Pudong, Shanghai 200124, ☎ 800 820 13 57

Colombia

Gillette de Colombia S.A., Calle 100 No. 9A - 45 Piso 3. Bogotá, D.C., ☎ 01 8000 52 72 85

Croatia

Iskra elektronika d.o.o., Bozidara Magovca 63, 10020 Zagreb, ☎ 1-6 60 17 77

Cyprus

Kyriakos Papavasiliou Trading 70, Kennedy Ave., 1663 Nicosia, ☎ 3572 314111

Danmark

Gillette Group Danmark A/S, Teglnholm Allé 15, 2450 København SV, ☎ 70 15 00 13

Djibouti (Republique de)

Ets. Nouradine, Magasin de la Seine, 12 Place du 27 Juin, B.P. 2500, Djibouti, ☎ 35 19 91

Egypt

United Sons International Trading, 25 Makram Ebied Street, P.O. Box 7607, Cairo, ☎ 02-2740652

España

Braun Espanola S.A., Braun Service, Enrique Granados, 46, 08950 Esplugues de Llobregat (Barcelona), ☎ 901 11 61 84

Estonia

Servest Ltd., Raua 55, 10152 Tallinn, ☎ 627 87 32

France

Groupe Gillette France - Division Braun, 9, Place Marie Jeanne Bassot, 92693 Levallois Perret Cédex, ☎ (1) 474 70 00, Minitel 3615 code Braun.

Great Britain

Gillette Group UK Ltd., Braun Consumer Service, Aylesbury Road, Thame OX9 3AX Oxfordshire ☎ 0800 783 70 10

Greece

Berson S.A., 47, Agamemnonos, 17675 Kallithea Athens, ☎ 1-9 47 87 00

Guadeloupe

Ets. André Haan S.A., Zone Industrielle B.P. 335, 97161 Pointe-à-Pitre, ☎ 26 68 48

Hong Kong

Audio Supplies Company, Room 506, St. George's Building, 2 ICE House Street, Hong Kong, ☎ 25 24-93 77

Hungary

Kisgep KFT, Pannonia u. 23, 1136 Budapest, ☎ 13 494 955

Iceland

Verzlunin Pfaff hf., Grensavgur 13, Box 714, 121 Reykjavik, ☎ 5 33 22 22

India

Braun Division, c/o Gillette Div. Op. Pvt. Ltd., 34, Okhla Industrial Estate, New Delhi 110 020, ☎ 11 68 30 218

Iran

Tehran Bouran Company Irtuc Building, No 874 Enghelab Ave., P.O. Box 15815-1391, Tehran 11318, ☎ 02 16 70 23 50

Ireland (Republic of)

Gavin's Electronics, 83/84, Lower Camden Street, Dublin 2, ☎ 1800 509 448

Israel

S. Schestowitz Ltd., 8 Shacham Str., Tel-Aviv, 49517, ☎ 1 800 335 959

Italia

Servizio Consumatori Braun Gillette Group Italy S.p.A., Via G.B. Pirelli, 18, 20124 Milano, ☎ 02 / 6678623

Jordan

Dajani Group, Shamaisani/Sherif Jamil Bin Naser, P.O. Box 926976, Amman 11110, ☎ 962-6552 5545

Kenya

Radbone-Clark Kenya Ltd., P.O. Box 40833, Nairobi-Mombasa Road, Nairobi, ☎ 2 82 12 76

Korea

Gillette Ltd. 144-27 Samsung-dong, Kangnam-ku, Seoul, Korea, ☎ 080-920-6000

Kuwait

Union Trading Co., Braun Service Center, P.O. Box 28 Safat, Safat Code 13001, Kuwait, ☎ 04 83 32 74

Latvia

Latintertehserviss Co., 72 Bullu Street, House 2, Riga 1067, ☎ 2 40 39 11

Lebanon

Magnet SAL - Fattal HLDG, P.O. Box 110-773, Beirut, ☎ 1 51 20 02

Libya

Al-Muddy Joint-Stock Co., Istanbul Street 6, P.O. Box 4996, Tripoli, ☎ 21 333 3421

Lithuania

Elektronas AB, Kareiviu 6, 2600 Vilnius, ☎ 276 09 26

Luxembourg

Sogel S.A., Rue de l'Industrie 7, 2543 Windhot, ☎ 4 00 50 51